

PHILIPS

マスク

ドリームウェア ネーザルマスク
DreamWear

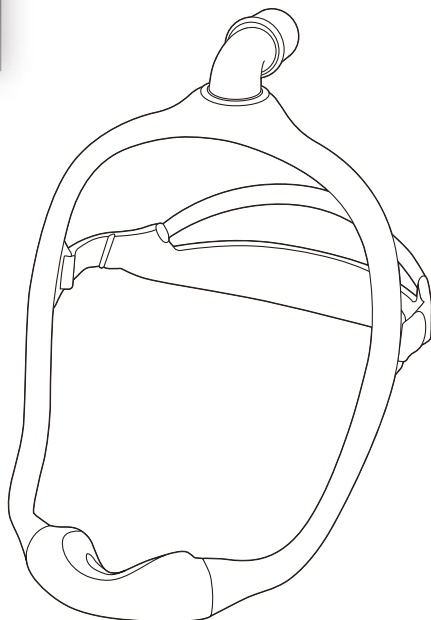

マスク及び CPAP付属品の使い方

- ※ 本書は取扱説明書に代わるものではありません。必ず添付文書および取扱説明書をご覧ください。
- ※ フィルタの交換・取り付けはご使用の機器を確認し、裏面の「5.フィルタの取り付け方法」の項を参照しながら行ってください。
- ※ ご不明な点がございましたら、最終ページのお客様コールセンターまでお問い合わせください。

マスク装着方法の動画を公開しています

スマートフォン・タブレットから

各端末から右記のQRコードを読み取り動画へ



パソコンから

フィリップス・レスピロニクス 弊社WEBトップページから右記のバナーをクリックして動画へ

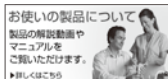

ヘッドギアとマスクの名称

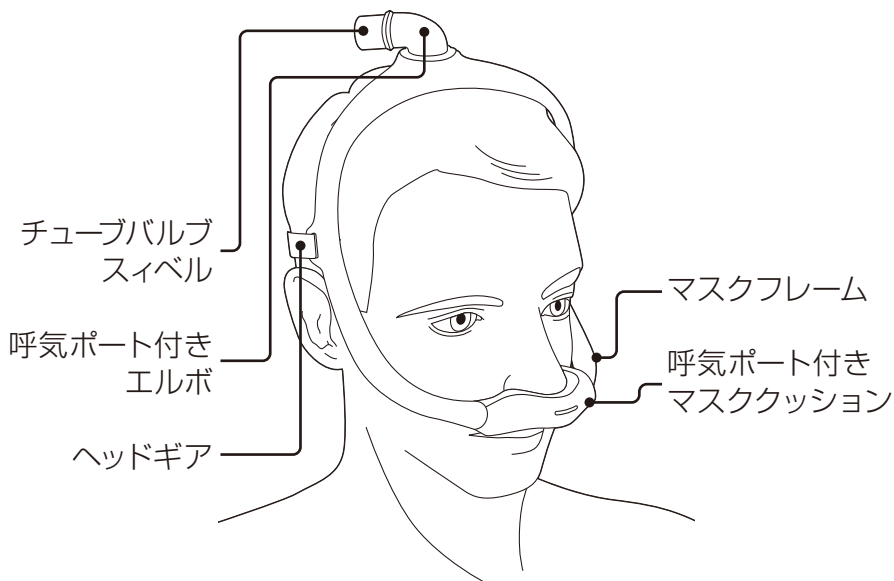

正しい装着図

*呼気ポート付きエルボおよび呼気ポート付きマスククッションは塞がないでください。

1 マスク装着の手順 (1)

クッションを鼻の下に当て
フレームを頭の上に取り付け
ます。

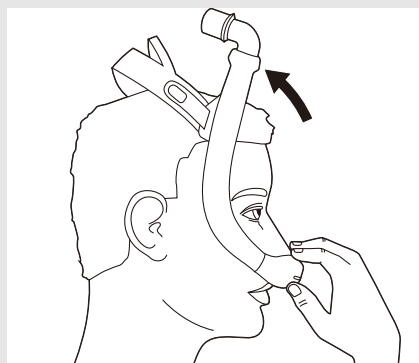

マスク装着の手順 (2)

ヘッドギアを後頭部にかかるように取り付けます。呼気ポート付きエルボが頭頂部に来ていることを確認してください。

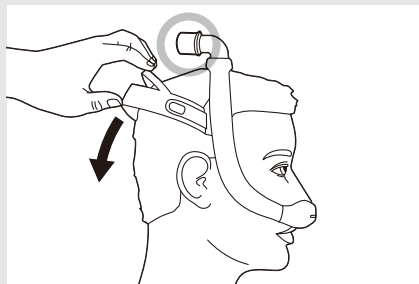

※ 鼻孔にあたる部分が鼻の上を覆わないように注意してください。



ヘッドギアのタブをはがし、締めすぎないように注意しながら長さを調整します。

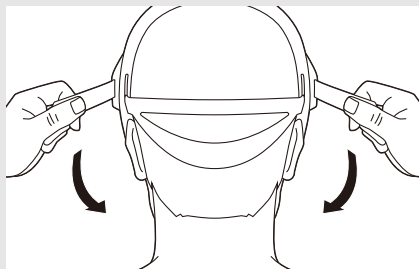

マスクを取り外す際は、クッション部分を手でつかんで浮かし、ヘッドギアを上方にずらしながら取り外します。

※ヘッドギア部分を持ちながら取り外さないでください。

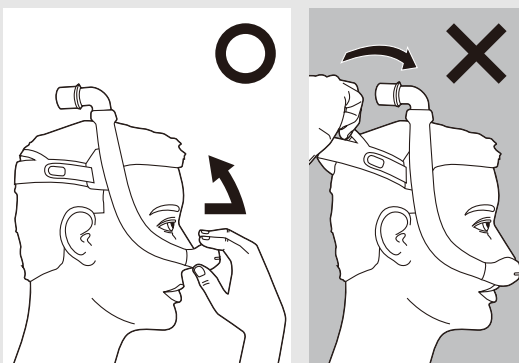

マスクが頬に食い込んでいる場合

ヘッドギアを締めすぎていませんか？
ヘッドギアと頬の間に指が1本入る
程度に緩めます。

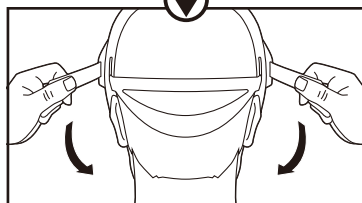
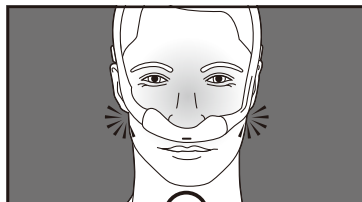

マスクフレームが耳にかぶる場合

マスクフレームが後方に傾き、
耳にかぶる場合は、より小さいサイズ
のマスクフレームをおすすめします。

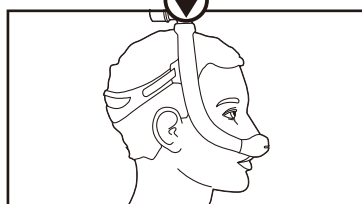
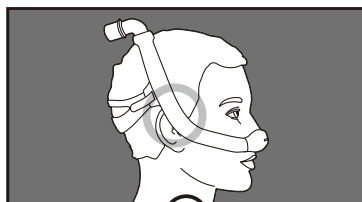

マスクフレームが目付近に近すぎる場合

マスクフレームが頭の前方に傾き、
目に近すぎる場合は、より大きい
サイズのマスクフレームをおすすめ
します。

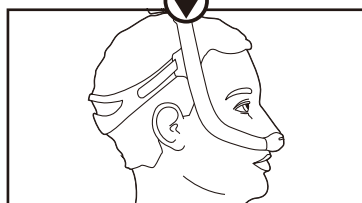
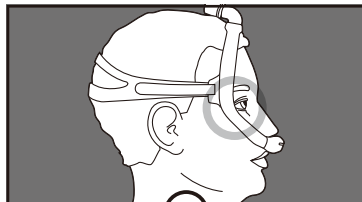

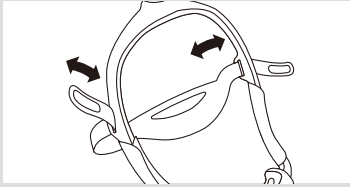
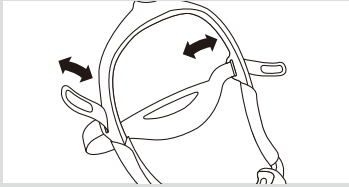
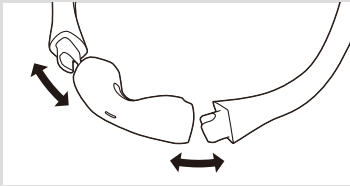
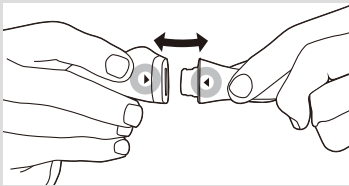
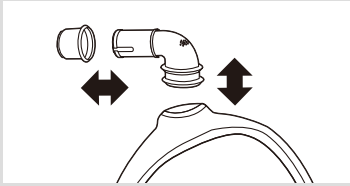
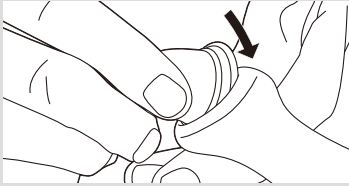

3 マスクの分解／組み立て

部品名	分 解	組み立て
ヘッドギア	<p>ヘッドギアをマスクフレームから取り外します。</p> 	<p>ヘッドギアをマスクフレームのスロットに通します。</p> 
クッション	<p>クッションをマスクフレームから取り外します。</p> 	<p>マスククッションとフレームの△マークを合わせ、カチッと音がするまで取り付けます。</p> 
呼気ポート付きエルボ	<p>マスクフレームから呼気ポート付きエルボを取り外します。</p> 	<p>マスクフレーム上部に、呼気ポート付きエルボをななめから溝に合わせ、差し込みます。</p> 

4

付属品のお手入れ方法

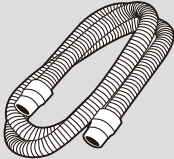
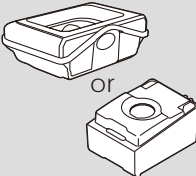
(呼吸回路、水タンク、花粉フィルタはマスクの付属品ではありません)

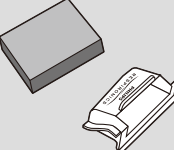
頻度	付属品名	洗浄方法・交換
毎日	 マスク・呼吸回路	<p>中性洗剤をうすめたぬるま湯で、洗います。よくすすぎ、風通しの良い所で陰干しします。</p>
	 給水タンク	<p>中性洗剤をうすめたぬるま湯で洗浄し、きれいな水ですすぎます。乾いた布などで水気を拭き取り陰干しします。</p>
1週間	 ヘッドギア	<p>マスクからはずして中性洗剤をうすめたぬるま湯にひたし、五分間おきます。</p>
2週間	 花粉フィルタ	<p>必ず乾いた花粉フィルタと交換します。使用後は中性洗剤をうすめたぬるま湯で洗浄し、きれいな水でよくすすいだあと風通しのよい所で陰干しします。</p>



注意

付属品（マスク・回路など）のお手入れする際は、以下のことをお守りください。

- ・ベンジン、アルコール、塩素系洗剤は使用しない。
- ・日当りの良い場所で干さない。

フィルタの取り付け方法

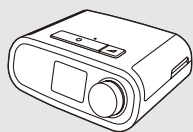

ドリーム
ステーション

古いフィルタを取り除きます。
新しいフィルタに交換する際
は右図の順でセットします。

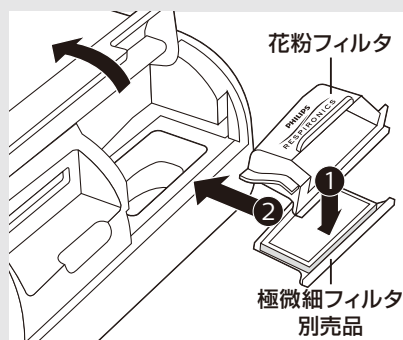

ドリームステーションの取り扱い方法を解説した動画を公開しています

スマートフォン・タブレットから

各端末から右記のQRコードを
読み取り動画へアクセス



パソコンから

フィリップス・レスピロニクス

弊社WEBトップページから右記の
バナーをクリックしてアクセス

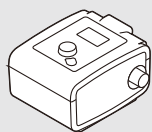

System One
シリーズ

古いフィルタを取り除きます。
新しいフィルタに交換する際
は右図の順でセットします。

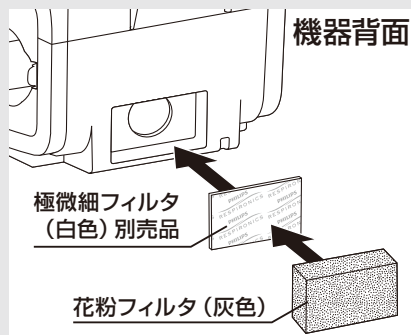

System Oneシリーズの取り扱い方法を解説した動画を公開しています

スマートフォン・タブレットから

各端末から右記のQRコードを
読み取り動画へアクセス



パソコンから

フィリップス・レスピロニクス

弊社WEBトップページから右記の
バナーをクリックしてアクセス

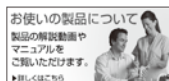



フィリップス・レスピロニクス合同会社

CPAPお客様コールセンター

よるは よいこきゅう

0120-48-4159

受付時間 9:00~17:30 ※日・祝日・年末年始休業

販売名: ドリームウェア ネーガルマスク 医療機器届出番号: 11B1X00022000105 一般医療機器

製造販売業者

フィリップス・レスピロニクス合同会社

〒331-0812 埼玉県さいたま市北区宮原町一丁目825番地1

本社 〒108-8507 東京都港区港南二丁目13番37号フィリップスビル

マーケティング部 03-3740-3245

www.philips.co.jp/healthcare

© 2016 Philips Respironics GK

改良などの理由により予告なしに意匠、仕様の一部を変更することがあります。あらかじめご了承ください。詳しくは担当営業、もしくは「マーケティング部」までお問い合わせください。記載されている製品名などの固有名詞は、Philips、Respironics、またはその他の会社の商標または登録商標です。

PN 1127553 160520 R2-S Printed in Japan